

# FOTOCAMERE FERRANIA

FERRANIA CAMERAS

BOX 6x9 - Istruzioni

**FILMA** PER PELLICOLE 6x9

*"ferrania,,*



S.A. APPARECCHI FOTOGRAFICI FERRANIA  
MILANO - CORSO DEL LITTORIO, 12

APPARECCHIO **FILMA**

*"ferrania,,*

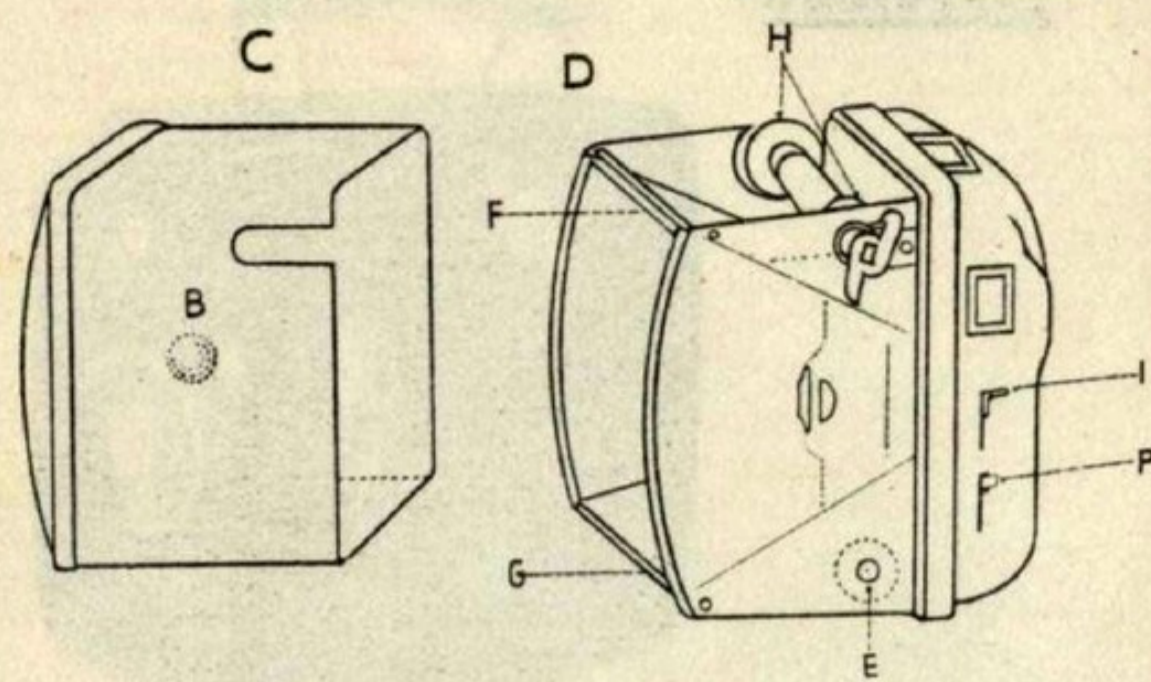

8 POSE - PELLICOLE 6x9

Con questo apparecchio si fanno 8 fotografie formato 6 x 9.

**La lente 1 : 11 foco fisso da metri 3.**

Prima di caricare l'apparecchio è consigliabile provare tutti i movimenti per poterli eseguire poi con sicurezza. Le pellicole da usarsi sono quelle normali 6 x 9 a 8 pose, e sebbene esse si possano introdurre negli apparecchi e togliere in pieno giorno, si consiglia tuttavia di non esporle troppo alla luce viva e di conservarle in luogo oscuro.

## ISTRUZIONI

**Per aprire l'apparecchio.** — Premere col pollice e l'indice i due pulsanti **B** posti lateralmente sotto il rivestimento di tela; si potranno indi agevolmente sfilare le due sezioni **C D**.

**Per caricare l'apparecchio.** — Si introduca il rotolo di

pellicola nello spazio inferiore **E** facendo bene attenzione a che la carta rossa del rotolo si presenti in modo da svolgersi esternamente dal basso, verso la sezione superiore. Si rompa il sigillo che trattiene l'estremità della carta rossa e facendo passare questa sopra i rulletti **F G** la si introduca nella fessura del rocchetto vuoto soprastante **H**. Si giri un pochino questo rocchetto da sinistra a destra per assicurarsi che il lembo di carta sia fissato e tenda ad arrotolarsi bene.

**Per chiudere l'apparecchio** non occorre premere ancora i pulsanti; si spingano una dentro l'altra le due sezioni sino ad avvertire lo scatto degli arresti e l'apparecchio sarà automaticamente chiuso.

**Per eseguire fotografie.** — Si giri ora dolcemente la chiavetta sempre da sinistra verso destra, sin tanto che attraverso il finestrino non si veda comparire il n. 1. Si può ora eseguire la prima fotografia. Fatta questa girare la chiavetta nello stesso modo sino a far apparire

il n. 2 (seconda fotografia) e così di volta in volta sino al n. 8. Eseguita quest'ultima girare la chiavetta fin tanto che attraverso il finestrino non si veda scomparire la carta rossa del rotolo. Riaprire quindi l'apparecchio come già detto avendo altresì cura di fare questa operazione in luogo riparato (mai al sole), togliere il rotolo e sigillarlo con la piccola etichetta gommata che è sempre unita ad ogni rullo di pellicola.

Nello spazio inferiore **E** rimarrà il rulletto vuoto che dovrà essere tolto e collocato in quello soprastante **H** facendo attenzione che il taglio della bobinetta sia collocato dalla parte della chiavetta.

L'apparecchio è ora pronto per essere caricato con un'altra pellicola.

**Per eseguire istantanee.** — Le istantanee si fanno alla luce molto viva e sempre in modo che i raggi del sole non siano diretti verso la lente. Non occorre una messa a foco per le varie distanze perchè la lente, come già detto, è calcolata per eseguire fotografie da mt. 3 circa

sino all'infinito. Tenendo l'apparecchio ben fermo, in posizione orizzontale, osservare che il soggetto dà ritrarre risulti bene inquadrato nel mirino: premere dolcemente in basso la leva **I** sino ad avvertire lo scatto. L'istantanea è fatta.

**Per eseguire le pose.** — E' anzitutto indispensabile che l'apparecchio non si muova durante la posa, altrimenti le fotografie non riusciranno nitide. Occorre quindi tenerlo ben fermo su un sostegno (tavolo, muro ecc.), spingere totalmente in basso la levetta **P** per mettere l'otturatore in posizione di posa e raccomandare alla persona di non muoversi.

Abbassare dolcemente la leva di scatto (la stessa che ha servito per le istantanee) e tenerla abbassata per il tempo che si ritenga necessario in relazione alla luce.

Circa il tempo di posa, non è possibile dare norme precise. Esse possono variare, anche sensibilmente, di volta

in volta a seconda della luce e dei soggetti da ritrarre. Diamo tuttavia qualche esempio a titolo orientativo, che può essere utile ad evitare in principio grossi errori.

**In Estate** in piena luce non al sole: da  $\frac{1}{2}$  a 1 secondo. e se con cielo coperto raddoppiare.

**D'inverno** da 1 a 2 secondi e se con cielo coperto raddoppiare.

**Per pose interne** in ambiente chiaro vicino alla finestra in una giornata di sole si può calcolare 4 a 5" e circa il doppio se il cielo fosse molto coperto. Tuttavia in seguito con un po' di pratica verranno trovate facilmente le esatte esposizioni per tutti i casi

S.A.  
APPARECCHI FOTOGRAFICI

*"ferrania,,*

MILANO

SEDE: CORSO DEL LITTORIO N. 12  
STABILIMENTO VIA C. FERRINI N. 2

ARTI GRAFICHE SA FIORELLA MILANO