

Due grandi novità alla PHOTOKINA 1963

Alla recente Photokina di Colonia — la grande rassegna di tutta la produzione mondiale foto-cine-ottica — tra gl'innumerabili perfezionamenti tecnici di poco conto facevano spicco pochissime ma importanti novità, a nostro avviso destinate ad avere largo seguito nella tecnica fotografica di domani: fra di esse due specialmente meritano una descrizione particolareggiata.

Il sistema Kodak "Instamatic"

Il sistema «Instamatic» si basa essenzialmente sull'impiego del magazzino «Kodapak» che consiste in due caricatori collegati tra loro mediante un ponticello o traversa; il «Kodapak» è ad introduzione ed estrazione istantanea (dove il nome assegnato al sistema). Esso non è però una novità in senso assoluto, essendo stato già introdotto sin dal 1939 nella microcamera «Minox» fabbricata dapprima a Riga, in Lettonia, poi — quando la Lettonia venne occupata dai russi — dal 1940 a Giessen (Germania Occidentale).

In quella microcamera i due caricatori contenenti rispettivamente pellicola vergine e pellicola impressionata sono collegati tra loro dal ponticello in modo che si possono introdurre ed estrarre insieme. Il caricatore contenente la pellicola impressionata evita la lunga e noiosa operazione del ritorno della pellicola impressionata nel caricatore di partenza, che è caratteristica del minimo formato. L'eccellente e praticissimo sistema del doppio caricatore venne poi adottato anche nella microcamera italiana «Ga-Mi-16» e in tutte quelle giapponesi impiegate pellicola cine 16 mm.

Merito della Kodak è stato di aver applicato tale sistema ad un formato molto più grande creando i nuovi apparecchi «Insta-

matic» — i quali però non impiegano pellicola cine 35 mm perforata o no — come sarebbe stato più logico — ma una pellicola speciale N. 126, un po' più stretta di quella N. 127 ed avente un foro tra una negativa e l'altra per l'arresto automatico della pellicola a ciascun fotogramma. Inoltre — a differenza della pellicola 35 mm — la nuova N. 126 porta sul dorso la striscia di protezione di carta coi numeri indicativi delle singole negative, come i normali rulli di pellicola 127 e 120/620; in tal modo viene eliminato il dispositivo conta-pose caratteristico degli apparecchi a pellicola 35 e 16 mm.

Come risulta dallo schema riprodotto nella pagina seguente, il «Kodapak», è formato di due gusci in plastica i quali dopo l'inserzione della pellicola e della striscia di carta colla bobina di avvolgimento della pellicola impressionata vengono saldati tra loro, rendendo così impossibili utilizzazioni successive del «contenitore» stesso.

Il notevole costo di quest'ultimo — di forma molto più complessa dei normali caricatori 35 mm — incide in una certa misura sul costo dei singoli fotogrammi (il «Kodapak» viene fornito anche colle pellicole a colori Kodak per 20 pose, mentre quelle in bianco e nero sono fornite per 16 pose soltanto).

Una caratteristica originale del magazzino «Kodapak» è che esso porta sul dorso una intaccatura la cui posizione varia a seconda della rapidità della pellicola in esso contenuta; nell'intaccatura va ad impegnarsi una levetta che trasmette all'esposimetro fotoelettrico (a cellula di selenio, quindi senza l'incomoda pila necessaria per la cellula al solfuro di cadmio) l'indicazione di rapidità della pellicola contenuta nel «Kodapak» utilizzato; così viene reso ancor più automatico il funzionamento della fotocamera «Instamatic».

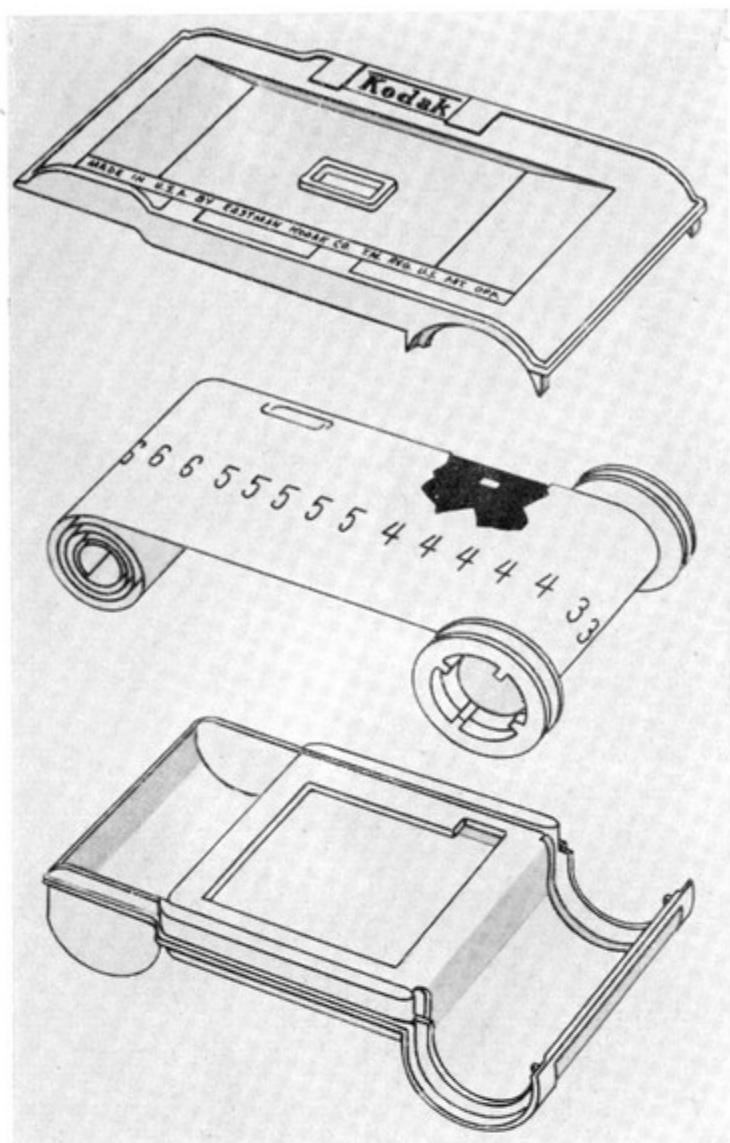

Il «Kodapak» nelle sue tre parti: in quella superiore si vede la finestrina per la numerazione, e nella centrale il foro nella pellicola tra una negativa e l'altra per l'arresto automatico.

Ed ecco ora in breve i principali vantaggi di questo nuovo sistema:

1) magazzino a doppio caricatore permettente l'inserzione ed estrazione istantanea dall'apparecchio;

2) eliminazione totale delle lunghe e noiose operazioni di svolgimento della pellicola dal caricatore e sua inserzione nella bobina di riavvolgimento, oltrechè del ritorno della pellicola impressionata nel caricatore mediante il bottone o manovellina di riavvolgimento esistente su tutte le minicamere 35 mm;

3) trasmissione automatica dell'indicazione di rapidità della pellicola all'esposimetro incorporato nell'apparecchio;

4) nuovo formato quadrato 26x26 mm con obiettivo di corta focale 38-41 mm che rende superfluo il telemetro.

Noi riteniamo il sistema «Instamatic» estremamente interessante e meritevole di vasta diffusione (ci è giunta notizia che altre Case produttrici di pellicole in bianco e nero ed a colori hanno chiesto alla *Kodak* la licenza di fabbricazione dei magazzini «Kodapak» colle pellicole di loro produzione).

Gli apparecchi «Instamatic», di forma molto compatta e di dimensioni e peso alquanto minori di quelli delle usuali minicamere 24x36 mm, sono fabbricati in cinque modelli: i primi quattro, di produzione americana, col corpo in materia plastica, ed il quinto, più perfezionato, col corpo in metallo, di produzione della *Kodak* tedesca.

Il modello «50», il più semplice, ha obiettivo acromatico ed otturatore a due sole velocità, per istantanee e per luce lampo sincronizzata; il «100» è come il precedente, con in più il lampeggiatore (a bulbo) incorporato ed estraibile; il «300» è munito anche di esposimetro elettrico (non accoppiato); il «400» ancora come il precedente ma con motore a molla per l'avanzamento automatico di tutta la bobina, da 16 pose se in bianco e

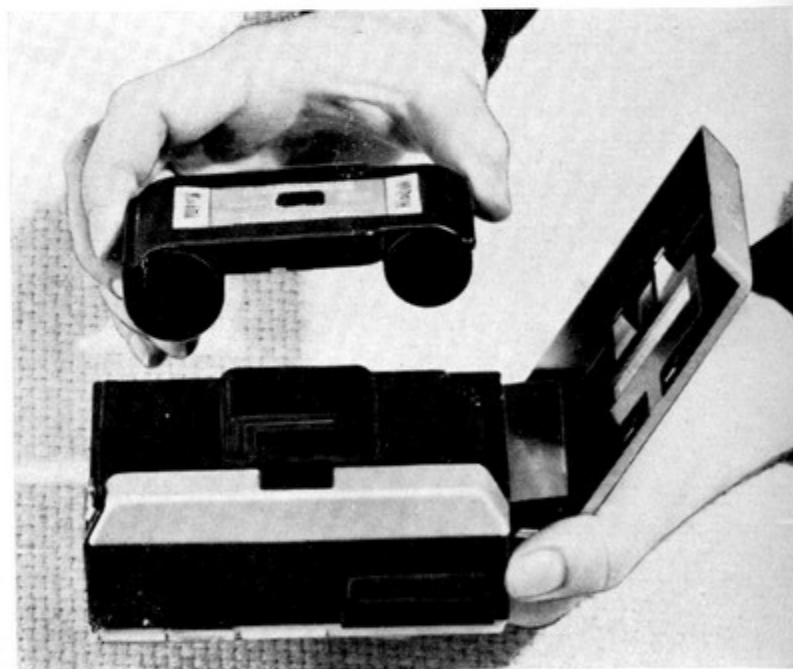

nero e 20 pose se a colori. Infine il modello «500» ha obiettivo *Schneider* «Xenar» 1:2,8/38 mm in montatura rientrante su otturatore «Compur 000» da 1/30 ad 1/500 sec. con sincrolampo ed autoscatto.



I cinque modelli — quattro col corpo in materia plastica e uno, il «500», col corpo in metallo — della nuovissima minicamera «Instamatic» Kodak.

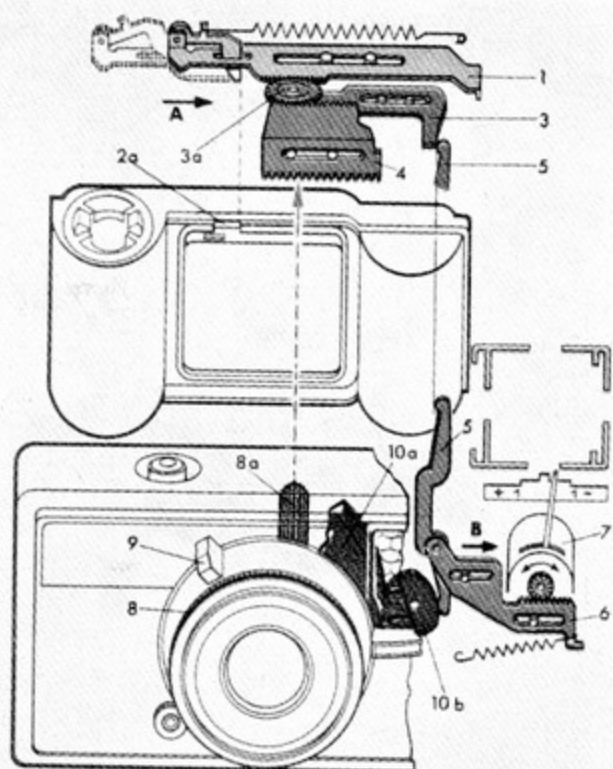

Nell'inserire il magazzino «Kodapak» nell'apparecchio «Instamatic», la rapidità della pellicola viene automaticamente segnalata all'esposimetro nel seguente modo: sul magazzino «Kodapak» sopra il finestrino dell'immagine trovasi una intaccatura 2^a praticata in un determinato posto corrispondente alla rapidità della pellicola; in questa intaccatura si inserisce un'asta tastatrice 8^a che mediante un sistema di leve (indicato con A, 1, 2) viene a premere contro le leve, 5, 6 (indicate con B) le quali trasmettono l'indicazione all'esposimetro elettrico 7; le leve 10^a, 10^b comandano il diaframma dell'otturatore 8; la lancetta dell'esposimetro appare nel mirino, sotto il quadro luminoso.

KODAK APRE UNA NUOVA ERA

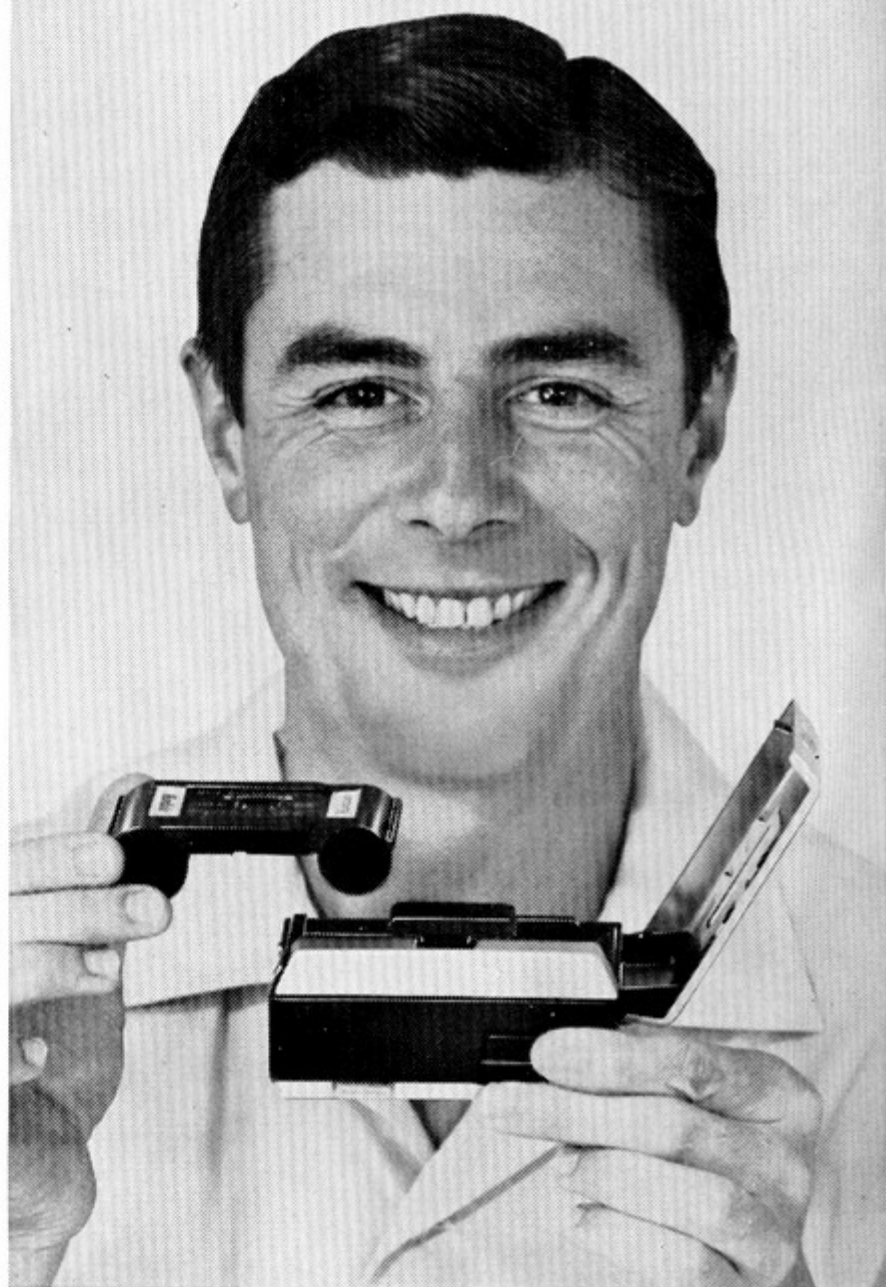
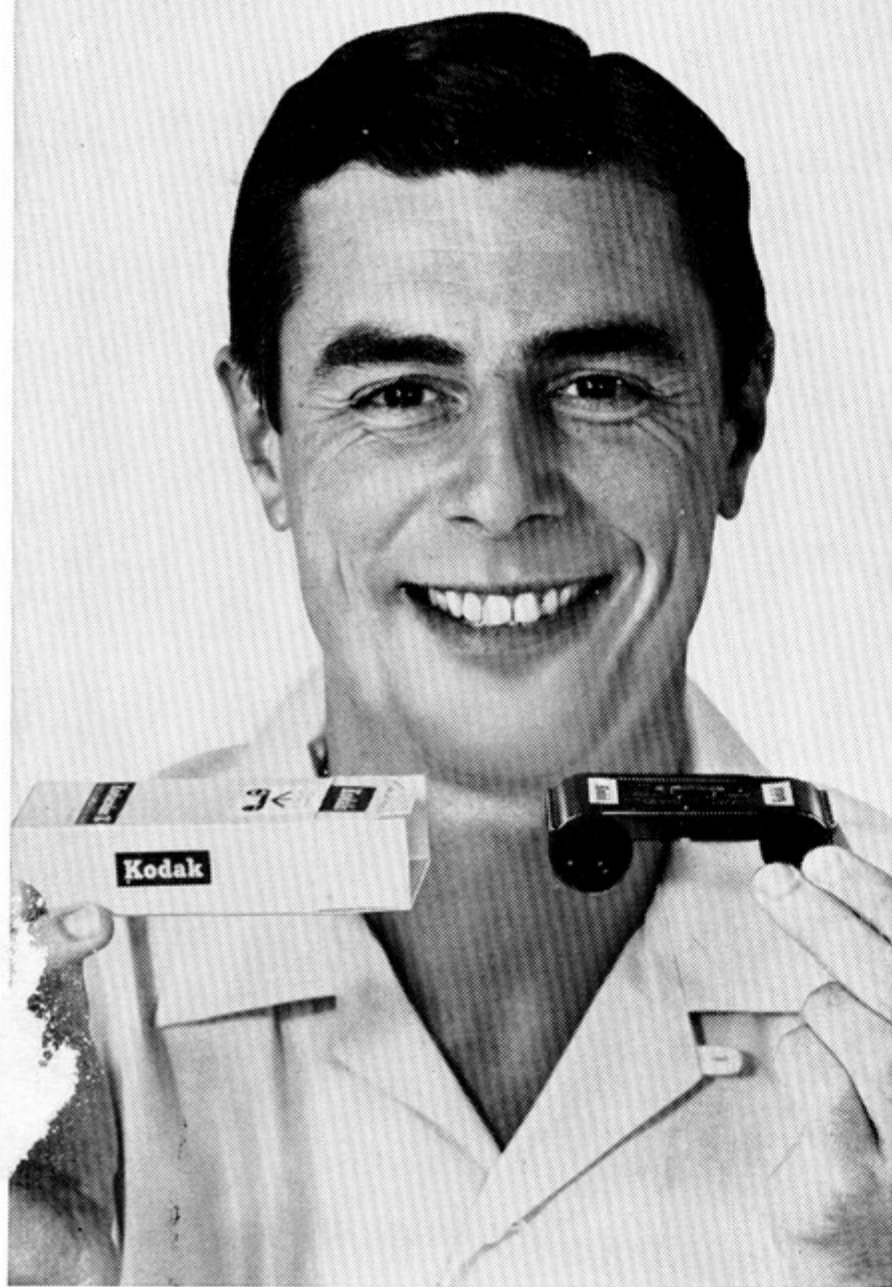

CON IL NUOVO CARICATORE KODAPAK

caricate istantaneamente, automaticamente...

Eccovi il nuovo sistema rapido, facilissimo, per ottenere foto sempre piú belle: i nuovi apparecchi KODAK INSTAMATIC con caricatori KODAPAK. Non avete piú da toccare la pellicola, da temere che prenda luce, da infilare, da confondervi con i rullini... Basta posare il caricatore nell'apparecchio, anche in pieno sole, ed ecco fatto! Istantaneo, automatico, tutto è già pronto per voi, per la gioia di fotografare! Potete scegliere fra vari modelli Kodak Instamatic e fra quattro tipi di pellicola in caricatore Kodapak.



Nei caricatori KODAPAK potete scegliere pellicole KODACOLOR-X per stampe a colori su carta - pellicole KODACHROME-X e EKTACHROME-X per diapositive a colori - e pellicole VERICHROME PAN per fotografie in bianco e nero. Mai stato così facile fotografare!

NEL FOTOGRAFARE FACILE

con gli apparecchi
**KODAK
INSTAMATIC**

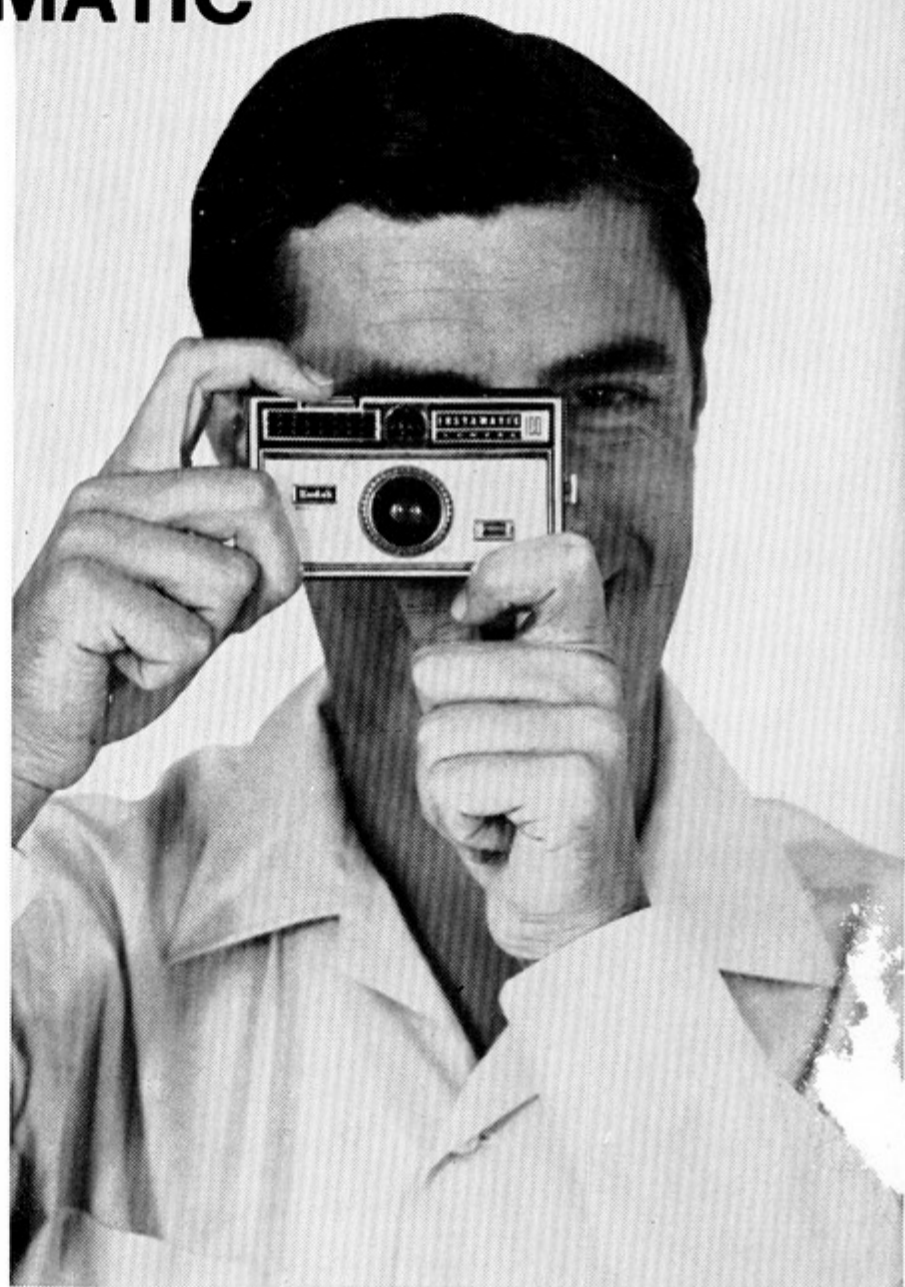
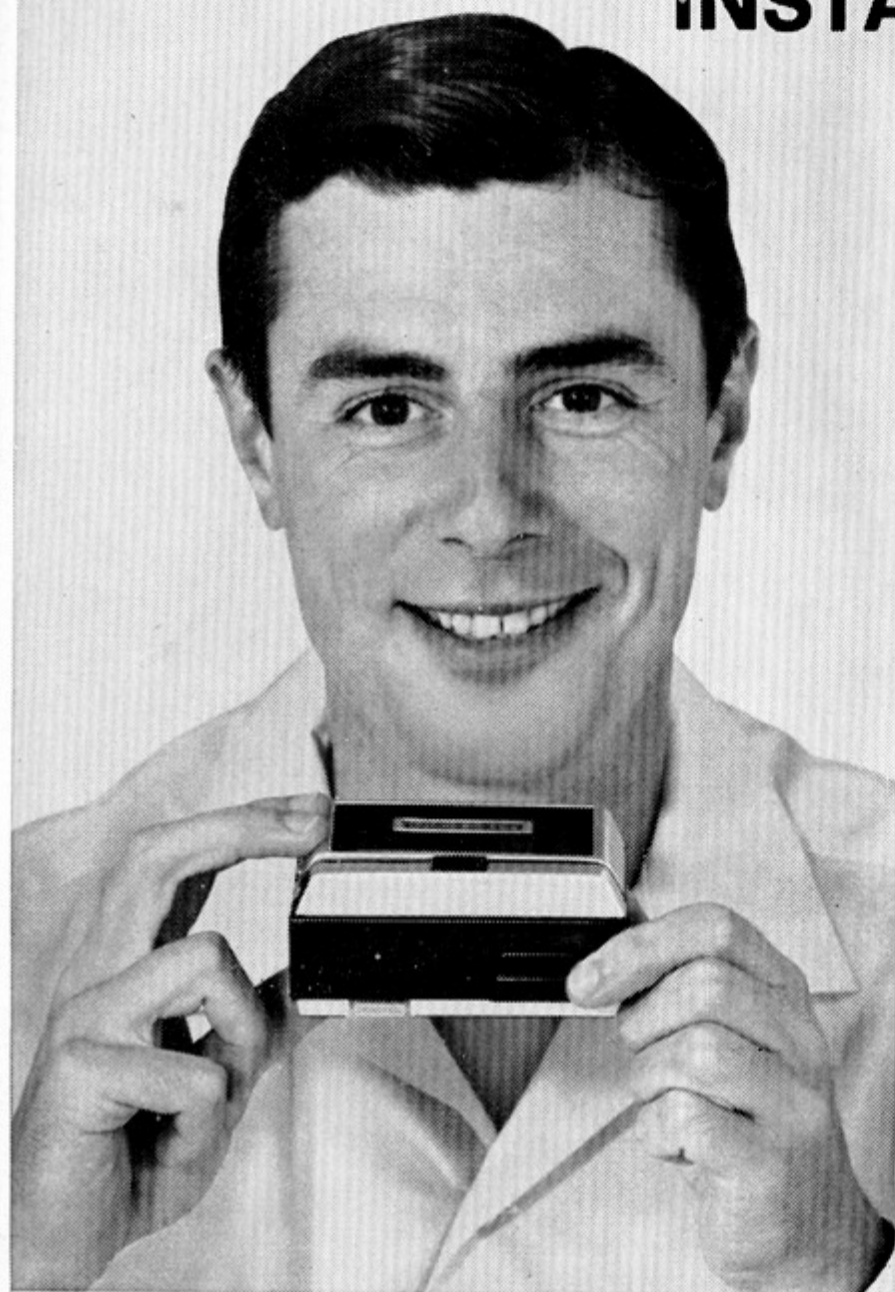

...E VI SARÀ PIÙ FACILE CHE MAI

fare delle foto splendide!



KODAK INSTAMATIC 50

Il più economico degli apparecchi a caricatore KODAPAK, nuovo sistema per fotografare facile. Ha anche il blocco contro la doppia esposizione. Costa soltanto **Lire 4.950**



KODAK INSTAMATIC 100

Elegante, praticissimo, a carica istantanea e con blocco contro la doppia esposizione. Per fotografare in casa e con poca luce, premete un bottone, ed ecco il flash! - **Lire 9.900**



KODAK INSTAMATIC 300

Vi offre la comodità del caricatore istantaneo e, in più, la fotocellula incorporata che coglie per voi la giusta esposizione: se la luce è insufficiente ve lo indica! - **Lire 29.900**

Kodak

Provate voi stessi i nuovi apparecchi Kodak Instamatic dal vostro negoziante di fiducia